

СЛУЖБЕН ВЕСНИК НА РЕПУБЛИКА МАКЕДОНИЈА

Број 124 Год. LXIII

Среда, 10 октомври 2007

Цена на овој број е 120 денари

www.slvesnik.com.mk

contact@slvesnik.com.mk



СОДРЖИНА

	Стр.		Стр.
1628. Закон за издавање на вредносни бонови – ваучери.....	1	1632. Правилник за изменување на Правилникот за службена облека и ознаки на чиновите и начинот на нејзино доделување и користење на царинските службеници.....	11
1629. Правилник за начинот на определување и обележување на степенот на финост на предметите од скапоцени метали.....	4	1633. Правилник за изменување на Правилникот за составот на Комисијата и начинот на донесување на наод и мислење за определување на работи кои може да ги извршува инвалидно лице на соодветно работно место...	11
1630. Правилник за условите на испитување и жигосување на предмети од скапоцени метали надвор од службените простории на Бирото за метрологија...	5	Објава за трошоците на живот и платите за месец септември 2007 година.....	11
1631. Правилник за начинот на испитување и жигосување на предмети од скапоцени метали.....	7	Огласен дел	1-36

СОБРАНИЕ НА РЕПУБЛИКА МАКЕДОНИЈА

1628.

Врз основа на член 75 ставови 1 и 2 од Уставот на Република Македонија, претседателот на Република Македонија и претседателот на Собранието на Република Македонија издаваат

У К А З ЗА ПРОГЛАСУВАЊЕ НА ЗАКОНОТ ЗА ИЗДАВАЊЕ НА ВРЕДНОСНИ БОНОВИ - ВАУЧЕРИ

Се прогласува Законот за издавање на вредносни бонови - ваучери, што Собранието на Република Македонија го донесе на седницата одржана на 10 октомври 2007 година.

Бр. 07-4340/1
10 октомври 2007 година
Скопје

Претседател
на Република Македонија,
Бранко Црвенковски, с.р.

Претседател
на Собранието на Република
Македонија,
Љубиша Георгиевски, с.р.

ЗАКОН ЗА ИЗДАВАЊЕ НА ВРЕДНОСНИ БОНОВИ - ВАУЧЕРИ

Член 1

Со овој закон се уредува издавањето на вредносни бонови - ваучери за набавување на компјутери за потребите на редовните студенти државјани на Република Македонија кои за првпат се запишани во завршната година на студии во учебната 2007/2008 година на високообразовните установи во Република Македонија.

Член 2

Вредносни бонови-ваучери за набавка на компјутери ќе се доделат и за сите студенти кои се евидентирани како лица со хендикеп.

Член 3

Вредносните бонови – ваучери (во натамошниот текст: ваучери) се издаваат во вкупна вредност од 123.000.000 денари.

Ваучерите се издаваат во номинална вредност од 12.300 денари.

Ваучерите се издаваат во вкупен број од 10.000 парчиња.

Член 4

Средствата за издавање на ваучерите се обезбедуваат од Буџетот на Република Македонија за 2007 година.

Член 5

Ваучерите се издаваат во материјализирана форма и гласат на доносител.

Член 6

Ваучерите се со еднакратна употреба и се употребуваат како учество за купување на компјутери со минимум перформанси Pentium 4 Celeron или AMD Serpon processor RAM 512 и Задолжително присуство на NIC картица.

Ваучерите се употребуваат за купување на компјутерите од ставот 1 на овој член од субјекти (трговски друштва и трговци поединци), кои се регистрирани за дејности поврзани со трговија, одржување и поправка на компјутери.

Член 7

Дизајнот и печатењето на ваучерите согласно со Законот за јавните набавки го врши Министерството за финансии.

Член 8

Исплатата по издадените ваучери се врши од страна на Генералниот секретаријат на Владата на Република Македонија, по претходно доставено известување од Министерството за финансии.

Министерството за финансии води евиденција за издадените ваучери, врши доставување на ваучерите до високообразовните установи и ја спроведува постапката по издадените ваучери.

Член 9

Исплатата на средствата на субјектите од членот 5 на овој закон се врши врз основа на доставените искористени ваучери, фискална сметка и копија од гарантниот лист со перформансите на купениот компјутер.

Член 10

При приемот на ваучерите, субјектите од членот 5 на овој закон се должни за секој примен ваучер да водат евиденција во која се наведуваат името и презимето на студентот, бројот на индексот, бројот на личната карта, серискиот број на ваучерот и да има личен потпис на студентот врз основа на пополнет формулар и изјава за купување на компјутер со ваучер, со кој изјавува дека го предал ваучерот со наведениот сериски број.

Образецот на формуларот со изјавата од ставот 1 на овој член го пропишува министерот за финансии.

Член 11

Ваучерите можат да се користат за купување на компјутери најдоцна до 15 декември 2007 година.

Субјектите од членот 5 на овој закон можат да ги достават ваучерите за наплата до Генералниот секретаријат на Владата на Република Македонија најдоцна до 22 декември 2007 година и да извршат наплата на ваучерите најдоцна до 26 декември 2007 година.

Член 12

Распределбата на ваучери по високообразовните установи ја врши Министерството за финансии врз основа на изготвена листа од Министерството за образование и наука според процентот на запишани редовни студенти за прв пат во завршната студиска година во учебната 2007/2008 година, во вкупниот број на запишани редовни студенти за прв пат во завршната студиска година во учебната 2007/2008 година на високообразовните установи во Република Македонија.

Во случај распределениот износ на бројот на ваучери на високообразовните установи да не биде целосно искористен, високообразовната установа е должна да го извести Министерството за финансии за неискористениот број и сериските броеви на ваучери, со цел да се преотстапат на друга високообразовна установа кај која има поголем интерес од процентуалното право на ваучери што и е доделено со ставот 1 од овој член.

Министерството за финансии е должно да ја извести Владата на Република Македонија во рок од три дена од извршената распределба на ваучерите за бројот на ваучерите што се распределени по одделни високообразовни установи.

Член 13

Студентот при подигање на ваучерот во високообразовната установа е должен даполни формулар со изјава за прием на ваучер за купување на компјутер во кој го наведува своето име и презиме, бројот на личната карта, бројот на индексот и серискиот број на ваучерот кој го добил.

Одговорното лице за дистрибуција на ваучерите во високообразовната установа е должно бројот на личната карта на студентот да го впише на ваучерот на место определено за тоа, пред да го предаде ваучерот на студентот.

Образецот на формуларот со изјавата од ставот 1 на овој член го пропишува министерот за финансии.

Член 14

Високообразовните установи се должни во рок од 15 дена од денот на приемот на ваучерите да достават извештај за бројот на распределени ваучери на студенти до Министерството за финансии.

Извештајот од ставот 1 на овој член се доставува и до Министерството за образование и наука и до Генералниот секретаријат на Владата на Република Македонија.

Член 15

При примопредавање на ваучерите меѓу институцијата која ги печатела и Министерството за финансии, меѓу Министерство за финансии и високообразовната установа, како и универзитет, универзитетска управа и факултет задолжително се води записник за примопредавањето кој мора да биде потпишан од најмалку по три одговорни лица од субјектите меѓу кои се врши примопредавањето на ваучерите.

Член 16

Неискористените ваучери издадени согласно со овој закон Министерството за финансии и Министерството за внатрешни работи ги поништуваат комисијски најдоцна до 10 јануари 2008 година.

Член 17

Министерот за финансии донесува упатство за спроведување на овој закон.

Член 18

Надзор над наменското користење на ваучерите врши Министерството за финансии - Управа за јавни приходи.

Член 19

Секој кој ќе го злоупотреби ваучерот издаден согласно со овој закон или ќе го фалсификува ќе одговара за сторено кривично дело согласно со Кривичниот законик.

Член 20

Овој закон влегува во сила со денот на објавувањето во „Службен весник на Република Македонија“, а се применува до 31 декември 2007 година.

L I G J PËR EMETIMIN E BONAVE ME VLERË - VAUÇERËVE

Нени 1

Me këtë ligj rregullohet emetimi i bonave me vlerë - vaucherëve, për blerjen e kompjuterëve për nevojat e studentëve të rregullt, shtetas të Republikës së Maqedonisë, të cilët për herë të parë janë regjistruar në vitin përfundimtar të studimeve në vitin shkollor 2007/2008, në institucionet e arsimit sipëror në Republikën e Maqedonisë.

Нени 2

Bonat me vlerë – vaucherët për pajisje me kompjuter do të ndahen edhe për të gjithë studentët që janë evidentuar si persona me hendikep.

Нени 3

Bonat me vlerë - vaucherët (në tekstin e mëtejme: vaucherët), emetohen në vlerë të përgjithshme prej 123.000.000 denarësh.

Vaucherët emetohen në vlerë nominale prej 12.300 denarësh.

Vaucherët emetohen në numër të përgjithshëm prej 10.000 copash.

Нени 4

Mjetet për emetimin e vaucherëve, sigurohen nga Buxheti i Republikës së Maqedonisë për vitin 2007.

Нени 5

Vaucherët emetohen në formë të materializuar, dhe janë në emër të prurësit.

Нени 6

Vaucherët janë me përdorim të njëhershëm dhe përdoren si pjesëmarrje për blerjen e kompjuterëve me performansa minimale: Pentium 4 Celeron ose AMD Sepron processor Ram 512 dhe me praninë e detyrueshme të NIC kartelës.

Vaucherët përdoren për blerjen e kompjuterëve nga paragrafi 1 i këtij neni, nga subjektet (shoqëri tregtare dhe tregtarë individualë) që janë të regjistruara për veprimtari të lidhura me tregtinë, mirëmbajtjen dhe riparimin e kompjuterëve.

Нени 7

Dizajnin dhe shtypjen e vaucherëve në pajtim me Ligjin për furnizime publike, e kryen Ministria e Financave.

Нени 8

Pagesa për vaucherët e emetuar kryhet nga ana e Sekretariatit gjeneral të Qeverisë së Republikës së Maqedonisë, pas njoftimit të dorëzuar paraprakisht nga Ministria e Financave.

Ministria e Financave mban evidencë për vaucherët e emetuar, e kryen dërgimin e vaucherëve në institucionet e arsimit sipëror dhe e zbaton procedurën për vaucherët e emetuar.

Нени 9

Pagesa e mjeteve të subjekteve nga neni 5 i këtij ligji, kryhet në bazë të vaucherëve të dorëzuar të shfrytëzuar, llogarisë fiskale dhe kopjes së fletëgarancisë me performansat e kompjuterit të blerë.

Нени 10

Gjatë pranimit të vaucherëve, subjektet nga neni 5 i këtij ligji, janë të obliguar që për secilin vaucher të pranuar, të mbajnë evidencë në të cilën shënohet emri dhe mbiemri i studentit, numri i indeksit, numri i letërnjoftimit, numri serik i vaucherit dhe ta ketë nënshkrimin personal të studentit, në bazë të formularit të plotësuar dhe deklaratës për blerjen e kompjuterit me vaucher, me të cilën deklaron se e ka dorëzuar vaucherin me numrin e shënuar serik.

Modelin e formularit me deklaratën nga paragrafi 1 i këtij neni, e përcakton ministri i Financave.

Нени 11

Vaucherët mund të shfrytëzohen për blerjen e kompjuterëve, më së voni deri më 15 dhjetor 2007.

Subjektet nga neni 5 i këtij ligji, mund t'i dorëzojnë vaucherët për pagesë në Sekretariatin gjeneral të Qeverisë së Republikës së Maqedonisë, më së voni deri më 22 dhjetor 2007, dhe ta bëjnë arkëtimin e vaucherëve më së voni deri më 26 dhjetor 2007.

Нени 12

Shpërndarjen e vaucherëve nëpër institucionet e arsimit sipëror e kryen Ministria e Financave, në bazë të listës së përpiluar nga Ministria e Arsimit dhe Shkencës, sipas përqindjes së studentëve të rregullt të regjistruar për herë të parë në vitin e fundit studimor në vitin shkollor 2007/2008,

në numrin e përgjithshëm të studentëve të rregullt të regjistruar për herë të parë në vitin e fundit studimor në vitin shkollor 2007/2008, në institucionet e arsimit sipëror në Republikën e Maqedonisë.

Në rast se shumica e shpërndarë e numrit të vauçerëve në institucionet e arsimit sipëror nuk shfrytëzohet tërësisht, institucioni i arsimit sipëror është i obliguar që ta njoftojë Ministrinë e Financave për numrin e pashfrytëzuar dhe numrat serikë të vauçerëve, me qëllim që t'u lëshohen institucionit tjetër të arsimit sipëror, te e cila ka interesim më të madh për të drejtën e përqindjes së vauçerëve, që i është ndarë me paragrafin 1 të këtij neni.

Ministria e Financave është e obliguar që ta njoftojë Qeverinë e Republikës së Maqedonisë, në afat prej tri ditësh nga shpërndarja e kryer e vauçerëve, për numrin e vauçerëve që janë shpërndarë nëpër institucionet e veçanta të arsimit sipëror.

Neni 13

Studenti gjatë marrjes së vauçerit në institucionin e arsimit sipëror, është i obliguar që ta plotësojë formularin me deklaratën për pranimin e vauçerit për blerjen e kompjuterit, në të cilën e shënon emrin dhe mbiemrin e vet, numrin e letërnjoftimit, numrin e indeksit dhe numrin serikë të vauçerit që e ka marrë.

Personi përgjegjës për distribuimin e vauçerit në institucionin e arsimit sipëror, është i obliguar që numrin e letërnjoftimit të studentit ta shkruajë në vauçer në vendin e caktuar për atë, para se t'ia dorëzojë vauçerin studentit.

Modelin e formularit me deklaratën nga paragrafi 1 i këtij neni, e përcakton ministri i Financave.

Neni 14

Institucionet e arsimit sipëror janë të obliguara që në afat prej 15 ditësh nga dita e pranimin të vauçerëve, ta dorëzojnë raportin për numrin e vauçerëve të shpërndarë studentëve, në Ministrinë e Financave.

Raporti nga paragrafi 1 i këtij neni dorëzohet edhe në Ministrinë e Arsimit dhe Shkencës edhe në Sekretariatit gjeneral të Qeverisë së Republikës së Maqedonisë.

Neni 15

Gjatë pranim-dorëzimit të vauçerëve ndërmjet institucionit që i ka botuar dhe Ministrisë së Financave, ndërmjet Ministrisë së Financave dhe institucionit të arsimit sipëror, si dhe universitetit, administratës universitare dhe fakultetit, detyrimisht mbahet procesverbal për pranim-dorëzim, që doemos duhet të jetë i nënshkruar nga së paku tre persona përgjegjës, nga subjektet ndërmjet të cilave kryhet pranim-dorëzimi i vauçerëve.

Neni 16

Vauçerët e pashfrytëzuar të emtuar në pajtim me këtë ligj, Ministria e Financave dhe Ministria e Punëve të Brendshme i zhvlehtësojnë me komision, më së voni deri më 10 janar 2008.

Neni 17

Ministri i Financave nxjerr rregullore për zbatimin e këtij ligji.

Neni 18

Mbikëqytje ndaj shfrytëzimit jo të destinuar të vauçerëve, kryen Ministria e Financave – Drejtoria e Hurjeve Publike.

Neni 19

Secili që do ta keqpërdorë vauçerin e emtuar në pajtim me këtë ligj, ose do ta falsifikojë, do të përgjigjet për veprë të kryer penale, në pajtim me Kodin penal.

Neni 20

Ky ligj hyn në fuqi me ditën e botimit në "Gazetën zyrtare të Republikës së Maqedonisë", ndërsa do të zbatohet deri më 31 dhjetor të vitit 2007.

МИНИСТЕРСТВО ЗА ЕКОНОМИЈА 1629.

Врз основа на член 23 став 1 од Законот за контрола на предмети од скапоцени метали („Службен весник на Република Македонија” бр. 23/95 и 22/07), министерот за економија донесе

П Р А В И Л Н И К ЗА НАЧИНОТ НА ОПРЕДЕЛУВАЊЕ И ОБЕЛЕ- ЖУВАЊЕ НА СТЕПЕНОТ НА ФИНОСТ НА ПРЕДМЕТИТЕ ОД СКАПОЦЕНИ МЕТАЛИ

Член 1

Со овој правилник се пропишува начинот на определување и обележување на степенот на финост на предметите од скапоцени метали.

Член 2

Определувањето на степенот на финост на предметите од скапоцени метали се утврдува согласно одредбите на Правилникот за начинот на испитување и жигосување на предмети од скапоцени метали.

Член 3

Степенот на финост на предметите од скапоцени метали се обележува со ознаката на степенот на финост, која се состои од комбинација од три броја и се втиснува на предметот од скапоцени метали. Броевите треба да бидат јасно видливи.

Член 4

Ознаката на степенот на финост на предметите од скапоцени метали е со димензии најмногу до 0,8 mm x 1,5 mm. Броевите на ознаката на степенот на финост на предметите од скапоцени метали се изработуваат во исправена положба.

Ознаката на степенот на финост на увезениот предмет од скапоцен метал треба да е читлива и да соодветствува на степените на финост утврдени со Законот за контрола на предметите од скапоцени метали.

Член 5

Ознаката на степенот на финост на предметот од скапоцен метал треба да биде втисната покрај знакот на производителот.

Член 6

Со денот на влегувањето во сила на овој правилник престанува да се применува Наредбата за начинот на обележување на финост на предметите од скапоцени метали („Службен лист на СФРЈ” бр. 30/82).

Член 7

Овој правилник влегува во сила осмиот ден од денот на објавувањето во „Службен весник на Република Македонија“.

Бр. 25-6004
14 септември 2007 година
Скопје

Министер за економија,
Вера Рафајловска, с.р.

1630.

Врз основа на член 18 став 2 од Законот за контрола на предмети од скапоцени метали (“Службен весник на Република Македонија” бр. 23/95 и 22/07), министерот за економија донесе

**П Р А В И Л Н И К
ЗА УСЛОВИТЕ НА ИСПИТУВАЊЕ И ЖИГОСУВАЊЕ НА ПРЕДМЕТИ ОД СКАПОЦЕНИ МЕТАЛИ НАДВОР ОД СЛУЖБЕНИТЕ ПРОСТОРИИ НА БИРОТО ЗА МЕТРОЛОГИЈА**

Член 1

Со овој правилник се пропишуваат условите по основа на кои може да се врши испитување и жигосување на предмети од скапоцени метали надвор од службените простории на Бирото за метрологија.

Член 2

Испитувањето и жигосување на предмети од скапоцени метали се врши надвор од службените простории на Бирото за метрологија, доколку:

- вредноста на предметите од скапоцени метали е над 8.000 евра во денарска противвредност или
- тежината на предметите е над 1.000,00 g и
- производителот или увозникот поседува соодветни работни простории и опрема за испитување и жигосување.

Член 3

Работните простории потребни за испитување и жигосување на предмети од скапоцени метали (во натамошниот текст: работна просторија) се:

- 1) поголема просторија за преглед и жигосување на предмети од скапоцени метали со шалтер;
- 2) помала просторија што има две одделенија од кои едното е приспособено за квантитативна хемиска анализа, а другото за мерење на предмети од скапоцени метали.

Член 4

Работната просторија постојано треба:

- 1) да биде чиста, сува, изработена во согласност со важечките технички нормативи и доволно пространа за сместување на опремата;
- 2) да ги исполнува условите пропишани во поглед на хигиенско - техничката заштита.

Член 5

Работната просторија треба да е опремена со маса и столови за работа на овластените работници на Бирото за метрологија.

Член 6

Вратата на влезот во работната просторија треба да биде добро обезбедена.

Влегување во работната просторија им е дозволено само на работниците кои вршат работи во врска со жигосувањето на предмети од скапоцени метали.

Член 7

Предметите од скапоцени метали, кои треба да се испитуваат и жигосуваат се примаат на шалтер од член 3, точка 1 од овој правилник.

Член 8

Во просторијата за преглед и жигосување на предмети од скапоцени метали треба да има масивна маса за жигосување на предмети од скапоцени метали и каса за чување на тие предмети.

Член 9

Во просторијата за квантитативна хемиска анализа и мерење на предмети од скапоцени метали, треба да има:

- 1) уред за отстранување на загаден воздух со вшмукување во ограничен работен простор (дигестор);
- 2) уред за одржување на постојана температура.

Член 10

Во работната просторија не треба да се држат предмети што не се неопходни за испитување и жигосување на предмети од скапоцени метали ниту во неа за време на испитувањето и жигосувањето на предмети од скапоцени метали можат да се вршат кои и да било други работи.

Просторијата за квантитативна хемиска анализа на предмети од скапоцени метали треба да има:

- 1) влажен јазол за работа со хемиски средства;
- 2) посебен орман за чување на хемиски средства.

Член 11

Опремата за испитување и жигосување на предмети од скапоцени метали се состои од:

- 1) опрема за проба на камен и тоа:
 - а) пробен камен;
 - б) пробни игли;
 - в) пробни киселини;
 - г) помошен прибор;
- 2) опрема за квантитативна хемиска анализа, и тоа:
 - а) вага со класа на точност II;
 - б) печка за купелација;
 - в) машина за валање на лим;
 - г) песочна бања;
 - д) купели;
 - ѓ) лончиња за жарење;
 - е) садови за растварање;
 - ж) бирета;
 - з) пипета
 - с) машичка, фаќалка и пинцета;
 - е) наковална, чекан и др.

Член 12

Пробниот камен е ситнозрнест кварцен шкрилец со црна боја. Површината на пробниот камен е мат брусува, без полирање, а пробните киселини не треба да оставаат дамки ниту да го раствораат каменот.

Член 13

Пробната игла се изработува во облик на ламела или стапче од скапоцен метал и залемена врз бронзена или бакарна рачка. За секоја финост на скапоцениот метал што се испитува со проба врз камен, постои посебна пробна игла, односно серија на игли. Во серијата со определена финост се застапени боите на оние легури што се најчести во прометот. Пробните игли треба да бидат врзани во сноп.

Изгледот и димензиите на пробната игла се дадени на цртеж број 1 во Прилог кој е составен дел на овој правилник.

Изгледот и димензиите на снопот на пробните игли се дадени на цртеж број 2 во Прилог кој е составен дел на овој правилник.

Пробните игли се сертифициваат како референтен материјал врз основа на член 15 од Законот за метрологијата („Службен весник на Република Македонија”, бр. 55/02) по стандардите: МКС-ИСО 9202 - Финост на легурите од скапоцени метали; МКС - ИСО 11426 - Одредување на злато во предмети од златни легури со метод на купелација; МКС - ИСО 11427 - Одредување на сребро во предмети од сребрени легури со волуметриска (потенциометриска) метода; МКС - ИСО 13756

- Одредување на сребро во предмети од сребрени легури со волуметриска (потенциометриска) метода; МКС - ИСО 11210-Одредување на платина во предмети од платински легури со гравиметриска метода; МКС - ИСО 11489 - Одредување на платина во предмети од платински легури со гравиметриска метода.

Член 14

Пробните киселини се смеси на минерални киселини. Минералните киселини што се користат за правење на пробни киселини треба да бидат хемиски чисти.

Член 15

Со денот на влегувањето во сила на овој правилник престанува да се применува Правилникот за техничките услови за испитување и жигосување на предмети од скапоцени метали („Службен лист на СФРЈ” бр. 30/82).

Член 16

Овој правилник влегува во сила осмиот ден од денот на објавувањето во „Службен весник на Република Македонија”.

Бр. 25-6004/5
14 септември 2007 година
Скопје

Министер за економија,
Вера Рафајловска, с.р.

ПРИЛОГ

Изглед и димензии на пробна игла

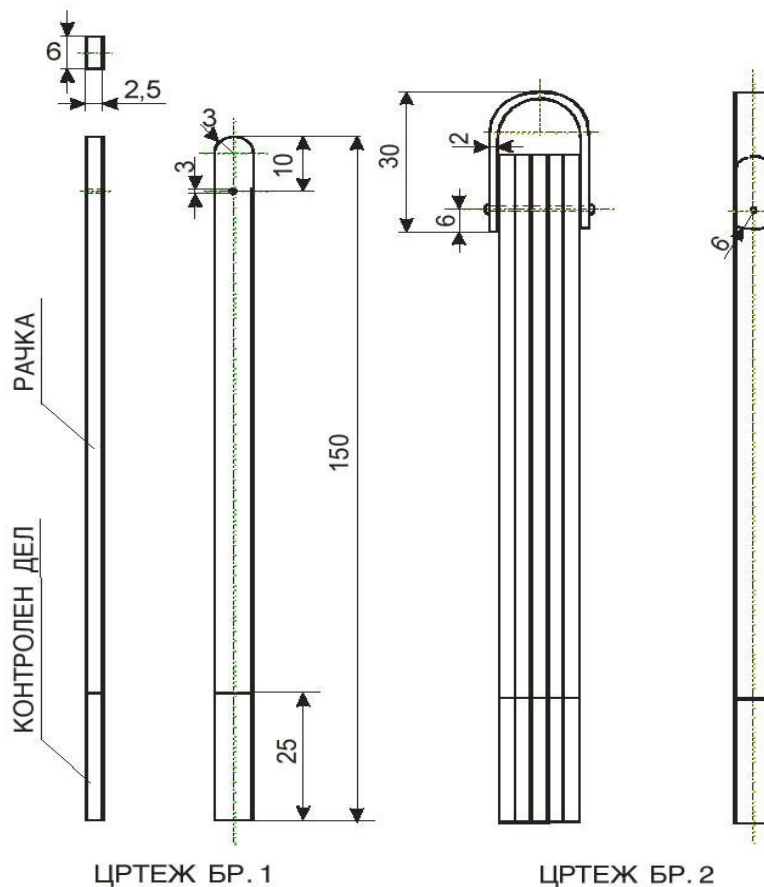

1631.

Врз основа на член 13 став 2 од Законот за контрола на предмети од скапоцени метали (“Службен весник на Република Македонија” бр. 23/95 и 22/07), министерот за економија донесе

**П Р А В И Л Н И К
ЗА НАЧИНОТ НА ИСПИТУВАЊЕ И ЖИГОСУВАЊЕ
НА ПРЕДМЕТИ ОД СКАПОЦЕНИ
МЕТАЛИ**

Член 1

Со овој правилник се пропишува начинот на испитување и жигосување на предмети од скапоцени метали.

Член 2

Под испитување на предмети од скапоцени метали, во смисла на овој правилник, се подразбира утврдувањето на составот на финоста и на постоењето на сите ознаки на предметите од скапоцени метали пропишани со Законот за контрола на предметите од скапоцени метали и со прописите донесени врз основа на тој Закон.

Под жигосување на предмети од скапоцени метали, во смисла на овој правилник, се подразбира потврдувањето на исправноста во поглед на составот и финоста.

Под предмети од скапоцени метали од мешовита изработка, во смисла на овој правилник, се подразбираат предмети изработени од цврсто споени делови на различни скапоцени метали и предмети изработени од цврсто споени делови на ист скапоцен метал со различна финост.

Член 3

Производителот или увозникот на предмети од скапоцени метали, до Бирото за метрологија доставува пријава за испитување и жигосување на предмети од скапоцени метали, која треба да ги содржи следните податоци:

- 1) фирма, назив и седиште на подносителот на барањето,
- 2) вид, број и маса на предметите од скапоцени метали,
- 3) потекло на предметите од скапоцени метали (за увезени предмети - царинска декларација),
- 4) состав на легурата од скапоцени метали,
- 5) фирма и назив на подносителот на пријавата,
- 6) потпис на подносителот на пријавата,
- 7) датум на поднесувањето на пријавата.

Член 4

Предметите од скапоцени метали можат да се поднесуваат на испитување и жигосување како финални или полуфинални производи.

Член 5

Предметите од скапоцени метали изработени рачно и предметите од скапоцени метали изработени машински се испитуваат на ист начин, согласно одредбите на овој правилник.

Член 6

Предметите од скапоцени метали составени од повеќе делови се испитуваат така што секој дел се испитува посебно. Ако врската помеѓу одделни делови е цврста (неделива), доволно е да се испита само еден дел.

Член 7

Предметите од скапоцени метали од мешовита изработка се испитуваат така што секој дел се испитува посебно.

Член 8

Предметите од скапоцени метали кои содржат механички уред од обичен метал што не може да се види однадвор (на пр. молив, часовник и др.) се испитуваат разглобени.

Член 9

Предметите од скапоцени метали обложени со друг скапоцен метал (на пр. предмет од сребро обложен со злато, предмет од злато обложен со платина итн.) се испитуваат на начинот на кој се испитува скапоцениот метал од кој е изработен предметот.

Член 10

Облогата од скапоцен метал на предмети од нескапоцени метали не се испитува.

Член 11

Испитувањето на предметите од скапоцени метали опфаќа:

- 1) визуелен преглед;
- 2) идентификација на предметот;
- 3) определување на степенот на финоста.

Член 12

Визуелниот преглед опфаќа:

- 1) утврдување на состојбата во која предметот од скапоцен метал е поднесен на испитување (полуфинален, финален, со евентуални оштетувања и др.);
- 2) постоење на сите пропишани ознаки на предметите од домашно производство и на други ознаки на увезените предмети.

Член 13

Идентификација на предметот опфаќа утврдување на видот на металите од кои е изработен предметот од скапоцени метали односно нивните легури согласно Законот за контрола на предмети од скапоцени метали.

Член 14

Определувањето на степенот на финост на предметите од скапоцени метали опфаќа:

- проба врз камен (приближно определување),
- квантитативна хемиска анализа и
- спектрометриска анализа.

Член 15

Испитување на предмети од скапоцени метали со проба врз камен се врши заради распознавање на скапоцените метали и на нивните легури и за приближно определување на финоста на скапоцените метали.

Со проба врз камен се испитуваат предмети од злато со степен на финост 585/1000 и 750/1000 предмети од сребро и предмети од платина.

Член 16

Квантитативна хемиска анализа на предмети од скапоцени метали се врши со методите на:

- купелација и
- со Gaj-Lussac методот или со Volhard методот.

Квантитативна хемиска анализа за предметите од платина се врши согласно испитувањата утврдени во член 19 од овој правилник.

Член 17

Со методот на купелација се испитува:

- 1) злато;
- 2) предмети од злато;
- 3) предмети од злато изработени со ковање;
- 4) предмети од бело злато;
- 5) предмети од бело злато изработени со ковање.

Член 18

Со методот по Gaj-Lussac или со методот по Volhard се испитува:

- 1) сребро;
- 2) предмети од сребро;
- 3) предмети од сребро изработени со ковање.

Член 19

Платина и предмети од платина се испитуваат :

- 1) со таложење со амониумхлорид;
- 2) со редукција со жива(I)хлорид;
- 3) спектрометриска анализа;
- 4) рендгенска анализа.

Член 20

Ако со испитувањето се утврди дека предметите од скапоцени метали имаат знак на производител, ознака на финост и финост пропишани согласно Законот за контрола на предметите од скапоцени метали, ќе се жигосаат со соодветен жиг за потврда на степенот на финост на предмети од скапоцени метали.

Предметите од злато и сребро изработени со ковање се жигосуваат како и секој предмет од злато, односно од сребро.

Предметите од скапоцени метали од мешовита изработка изработени од цврсто споени делови на различни скапоцени метали се жигосуваат со жиг за

потврда на степенот на финоста на оној скапоцен метал што е повеќе застапен. Ако застапеноста на скапоцените метали во вакиот предмет е подеднаква, секој дел од предметот се жигосува со жиг за потврда на степенот на финост за соодветниот скапоцен метал.

Предметите од скапоцени метали од мешовита изработка со цврсто споени делови на ист скапоцен метал се жигосуваат со жиг за потврда на најнискиот степен на финост за тој скапоцен метал.

Предметите од скапоцени метали што содржат механички уред од обичен метал што не може да се види од надвор (молив, часовник и др.) се жигосуваат разглобени.

Член 21

На увезените предмети од скапоцени метали, ако немаат ознака за финост пропишана согласно со Законот за контрола на предметите од скапоцени метали, ќе се втиснат ознака на финост и жиг за потврда на степенот на финост по извршеното испитување.

Член 22

Жигот за потврда на степенот на финост треба да биде втиснат покрај знакот за производителот и ознаката за финост.

На предметите од скапоцени метали жигот за потврда на степенот на финост се втиснува на местото кое е определено за тоа.

Местото на втиснување на жигот за потврда на степенот на финост е утврдено во списокот на предметите на кои се втиснува жиг, даден во Прилог кој е составен дел на овој правилник.

Жигот за потврда на степенот на финост може да се стави и на дел од предмет што не е означен во списокот на предмети од став 3 на овој член, доколку на тој дел жигот е позабележлив.

Член 23

Со денот на влегувањето во сила на овој правилник престанува да се применува Правилникот за техничките услови за испитување и жигосување на предмети од скапоцени метали („Службен лист на СФРЈ” бр. 30/82).

Член 24

Овој правилник влегува во сила осмиот ден од денот на објавувањето во „Службен весник на Република Македонија”.

Бр. 25-6004/ 4
14 септември 2007 година
Скопје

Министер за економија,
Вера Рафајловска, с.р.

ПРИЛОГ

СПИСОК НА ПРЕДМЕТИ НА КОИ СЕ ВТИСНУВА ЖИГ ЗА ПОТВРДА НА СТЕПЕНОТ НА ФИНОСТ

Предмет	Место на втиснување на жигот:
Шише	на грлото и затката
Бокал	на работ и капакот
Брош	на внатрешната страна на главниот дел, а ако е можно - и на затварачот
Бурма	на внатрешната страна
Чаша	се втиснува на работ, а ако чашата е со рачка и капак - и на тие делови
Четка	на долниот раб
Чешел	на едниот крај
Чинија	на едниот крај
Дијадема	на едниот крај
Рачка	на внатрешната страна на работ
Држалка	на цевката
Копче (за кошули, блузи, манжетни)	на внатрешната страна
Игла	од внатрешната страна на главниот дел
Алка	на поголемиот дел
Клешти	на едниот крај, а ако клештите се помасивни - и на другиот крај
Клуч	на горниот крај
Копец	на едниот дел (мал копец) или на обата дела (голем копец)
Корици	на грбот на страницата ако кориците се од еден дел, а ако се составени од повеќе делови - жиг се втиснува на секој дел
Кошница	на дното и на секој украсен дел (ако го има)
Кутија	на дното и капакот, а ако капакот е од два дела, жиг се втиснува на секој дел. Жиг се втиснува и на бравата и на клучот
Кутија за часовници	на внатрешниот дел на капакот, на вратот и алката
Синцир	на едниот крај а ако синцирот е помасивен, жиг се втиснува на обата краја. Ако синцирот има придаток, и тој се жигосува
Павкало	на секој крај на главниот дел. Ако павкалото има споредни делови (алки, синцири итн.) жиг се втиснува и на споредните делови
Лопатчиња	на рачката од внатрешната страна, а ако лопатчето е од две парчиња, се жигосува секое парче. Двојните рачки се жигосуваат посебно
Меч	на рачката од внатрешната страна на работ
Машички	на преломниот дел. Ако машичките имаат два крака, жиг се втиснува на секој крак
Медалјон	на алката, а ако медалјонот има капак, жиг се втиснува на капакот од внатрешната страна
Очила	меѓу рамката и рачката
Напрсток	на работ
Белезици:	
- филигранска	ако деловите се лемени, жиг се втиснува на затварачот, а ако не се лемени -- на секое парче
- мазна	на затварачот
- шуплива	на секоја половина на белезицата
тркалезен обрач	од внатрешната страна
плетена (во повеќе стракови)	на затварачот
Натписна плоча	на внатрешната страна близу работ
Наушници	на затварачот. Секој придаток се жигосува
Пари	близу работ
Нож	на рачката
Огледало	на опковката, а ако огледалото има рачка, жиг се втиснува и на рачката
Ѓердан	на главниот дел, а ако ѓерданот има синцир -- жиг се втиснува на затварачот. На ист начин жиг се втиснува и на ѓердани составени од пари
Опкова за бас-туни, рогови итн.	на работ

Опкови за чаши и капаџи	на рачката и капакот
Рамка	на работ, а ако рамката е на синџир, се жигосува и крајот на синџирот
Орден	на главниот дел од внатрешната страна, како и на споредните делови, ако орденот ги има
Пехар без стапка	на работ
Пехар со стапка	на работ и стапката
Пехар со капак и рачка	на рачката и капакот
Пепелник	на работ
Посипувач (за црн пипер, шеќер итн.)	на долниот дел и на капакот
Послужавник	близу работ на дното од внатрешната страна, на рачката и на украсот
Прстен	на кружниот дел од внатрешната страна
Притискувач	на плочите на работ. Сите додатоци се жигосуваат
Придатоци	на самиот придаток од внатрешната страна. На помал придаток жиг се втиснува на алката, а на придаток во облик на пари - близу работ
Пудриера	на дното и на капакот
Салветен обрач	на работ од внатрешната страна
Саат	на капакот од внатрешната страна. Поголем саат се жигосува на вратот и алката. Рачен саат со белезица се жигосува на капакот и на копецот од белезицата
Соларник	на дното
Пулт (за шишиња масло, оцет, сенф итн.)	на долниот дел и на рачката
Пулт за чепкалки	на главниот дел, а ако пултот има капак, жиг се втиснува и на капакот
Пулт за чаши	на работ и на рачката
Пулт за цигари	на обете страни
Сад	на долниот дел и на работ
Свеќник	на стапката од внатрешната страна, на цевката и на лулето
Свеќник - полилеј	на средниот дел, на секоја гранка и на украсот
Табакера	на дното и на капакот
Чинија со раб	на надворешниот раб
Шнола	на главниот дел од внатрешната страна
Запалка	на телото на запалката и на капакот

МИНИСТЕРСТВО ЗА ФИНАНСИИ**1632.**

Врз основа на член 26 став 3 од Законот за Царинска управа („Службен весник на Република Македонија“ бр. 46/04, 81/05 и 27/07), министерот за финансии донесе

П Р А В И Л Н И К**ЗА ИЗМЕНУВАЊЕ НА ПРАВИЛНИКОТ ЗА СЛУЖБЕНА ОБЛЕКА И ОЗНАКИ НА ЧИНОВИТЕ И НАЧИНОТ НА НЕЈЗИНОТО ДОДЕЛУВАЊЕ И КОРИСТЕЊЕ НА ЦАРИНСКИТЕ СЛУЖБЕНИЦИ****Член 1**

Во Правилникот за службена облека и ознаки на чиновите и начинот на нејзиното доделување и користење на царинските службеници („Службен весник на РМ“ бр. 95 / 07) членот 6, се менува и гласи:

"Основна боја на деловите на службената облека е темно тиркизна, со исклучок на зимската и летната кошула чија основна боја е бела и на чевлите, чија основна боја е црна.

Зимската службена облека за мажи и жени е со состав на ткаенина:85% рунска волна, 15% полиестер.

Летна службена облека за мажи и жени е со состав на ткаенина:65% рунска волна, 35% полиестер.

Блуза-џемпер е изработен од суровина во состав 50% рунска волна, 50% синтетика-полиакрил, има зајакнување на врат и почетоци на делови на ракави со џеп на левата предна страна.

Елек (без ракави) е изработен од суровина во состав 50% рунска волна, 50% синтетика-полиакрил.

Дополнителните делови од службената облека за царинските службеници во Одделението за оперативни работи се со следниот состав:

- тактичка јакна е со состав на материјал: 100% ПА со ПУ - нанос;
- панталоните се со состав на материјал:65% памук, 35% ПЕС рипстоп водоодбојно;
- комбинезонот е со состав на материјал:65% памук, 35% ПЕС рипстоп водоодбојно, отпорен на вода и масло;
- поло маицата е со состав на материјал: 100% памук;
- поло капата е со состав на материјал:65% памук, 35% ПЕС, рипстоп. "

Член 2

Овој правилник влегува во сила наредниот ден од денот на објавувањето во "Службен весник на Република Македонија".

Бр. 10-27558/2

4 октомври 2007 година
СкопјеМинистер за финансии,
д-р Трајко Славески, с.р.**МИНИСТЕРСТВО ЗА ТРУД И СОЦИЈАЛНА ПОЛИТИКА****1633.**

Врз основа на член 4-а став 2 и 3 од Законот за вработување на инвалидни лица („Службен весник на Република Македонија“ бр.44/2000, 16/2004, 62/2005, 113/2005 и 29/07), министерот за труд и социјална политика, донесе

П Р А В И Л Н И К**ЗА ИЗМЕНУВАЊЕ НА ПРАВИЛНИКОТ ЗА СОСТАВОТ НА КОМИСИЈАТА И НАЧИНОТ НА ДОНЕСУВАЊЕ НА НАОД И МИСЛЕЊЕ ЗА ОПРЕДЕЛУВАЊЕ НА РАБОТИ КОИ МОЖЕ ДА ГИ ИЗВРШУВА ИНВАЛИДНОТО ЛИЦЕ НА СООДВЕТНО РАБОТНО МЕСТО****Член 1**

Во Правилникот за составот на Комисијата и начинот на донесување на наод и мислење за определување на работи кои може да ги извршува инвалидното лице на соодветно работно место („Службен весник на РМ“ бр. 15/06) во членот 2, во точките 1, 2 и 3 се бришат зборовите по запирката.

Член 2

Овој правилник влегува во сила наредниот ден од денот на објавувањето во „Службен весник на Република Македонија“.

Бр. 10-10135/2
8 октомври 2007 година
СкопјеМинистер,
Љупчо Мешков, с.р.

Врз основа на членот 10 од Законот за исплата на платите во Република Македонија („Службен весник на РМ“ бр. 70/94, 62/95, 33/97, 50/01, 26/02, 46/02 и 37/05), Министерството за труд и социјална политика

О Б Ј А В У В А

1. Стапката на трошоците на живот за месец септември 2007 година, во однос на месец август 2007 година, е повисока за 0,9%.

2. Правото на пораст на платите за месец септември 2007 година, во однос на месец август 2007 година, за работодавачите од членот 3 став 1 изнесува 0,45%.

Министер,
Љупчо Мешков, с.р.

ЈП СЛУЖБЕН ВЕСНИК НА РМ ВИ ГИ НУДИ СЛЕДНИТЕ ИЗДАНИЈА:

Р.бр	Изданија	Цена денари	Р.бр	Изданија	Цена денари
1	Закон за безбедност на сообраќајот на патиштата (редакциска збирка), 2007	400,00	в)	III книга – (Редакциски пречистени текстови на Законите за: основното образование; средното образование; заштита на децата и Законот за социјална заштита)	245,00
2	Закон за нотаријатот (редакциска збирка), 2007	250,00	г)	IV книга – (Закон за управување со отпадот; Закон за квалитетот на амбиентниот воздух; Законите за заштита на природата)	245,00
3	Закон за банките (редакциска збирка), 2007	300,00	д)	Комплет од четирите книги - Збирки на Законите од областа на локалната самоуправа, 2004	840,00
4	Закон за пензиското и инвалидското осигурување Станка Трајкова и Олгица Костова (со коментар и прилози), 2006	700,00	12	Збирка на прописи (редакциска) (Законите за: градење; за просторно и урбанистичко планирање; за животната средина), 2005	210,00
5	Изборен законик, 2006	300,00	13	Збирка на меѓународни конвенции од областа на кривичното право, 2000	80,00
6	Закон за стечај Д-р Кирил Чавдар (со објаснувања, судска практика и предметен регистар), 2006	600,00	14	Закон за извршната постапка Д-р С. Георгиевски, 2002	140,00
7	Збирка на прописи од областа на судството (Законите за: судовите; Судскиот совет на РМ; судскиот буџет (редакциски пречистен текст); Академија за обука на судии и јавни обвинители), 2006	400,00	15	Закон за спречување на корупцијата со Закони за ратификација на конвенции Д-р Ј. Проєвски (со објаснувања), 2002	80,00
8	Закон за трговските друштва со вовед, 2004	400,00	16	Закон за денационализација (со коментар, објаснувања и обрасци) Д-р С. Георгиевски, 2000	160,00
9	Закон за општата управна постапка (со коментар) Проф. д-р С. Гелевски, 2005	400,00	17	Збирка на прописи од областа на државјанството Д-р Ф. Стоев, М-р М. Лазарова – Трајковска, 1998	120,00
10	Устав на Република Македонија (со сите амандмани од I - XXX) на македонски и на англиски јазик (во една книга), голем формат, 2005	180,00	18	Закон за кривична постапка и Закон за извршување на санкциите (редакциски пречистени текстови), 2004	360,00
11	Збирки на прописи од областа на локалната самоуправа, 2004		19	Поединечни CD-ROM изданија 2001, 2002, 2003, 2004, 2005 и DVD за 2006 година	600,00
а)	I книга – (Законите за: локална самоуправа; територијална организација на локалната самоуправа; за градот Скопје; финансирањето на единиците на локалната самоуправа и Законот за локалните избори – редакциски пречистен текст)	280,00	20	Комплет CD-ROM изданија 2001, 2002, 2003, 2004, 2005 и DVD за 2006 година	3.400,00
б)	II книга – (Законите за: комуналните такси; даноци на имот; угостителска дејност; туристичка дејност и Законот за вршење занаетчиска дејност)	210,00	21	Регистар на прописи на РМ	3.700,00

П О Р А Ч К А Б Р. 124

Со ова неотповикливо ги порачуваме изданијата под реден број _____ во _____ примероци; р.бр. _____ во _____ примероци; р.бр. _____ во _____ примероци; р.бр. _____ во _____ примероци; р.бр. _____ во _____ примероци; р.бр. _____ во _____ примероци.

Доказот за извршена уплата на жиро с-ка 300000000188798 и порачката ги испраќа по пошта на адреса бул. „Партизански одреди“ бр. 29, п. фах 51, 1000, Скопје, или на телефакс број + 389-2-311-22-67.

Порачател: _____

Место: _____, ул. _____, бр. _____, тел./факс _____

Потпис на порачателот

Во _____, _____ **2007 година. (М.П.)**



www.slvesnik.com.mk
contact@slvesnik.com.mk

Издавач: ЈП СЛУЖБЕН ВЕСНИК НА РЕПУБЛИКА МАКЕДОНИЈА, ц.о.-Скопје
бул. "Партизански одреди" бр. 29. Поштенски фах 51.
Директор и одговорен уредник - Тони Трајанов.
Телефони: +389-2-3298-860, 3290-471, 3290-449.
Телефакс: +389-2-3112-267.

Претплатата за 2007 година изнесува 9.200,00 денари.
„Службен весник на Република Македонија“ излегува по потреба.
Рок за рекламации 15 дена.
Жиро-сметка: 300000000188798.
Депонент на Комерцијална банка, АД - Скопје.
Печат: ГРАФИЧКИ ЦЕНТАР ДООЕЛ, Скопје.

ISSN 0354-1622



2007124